

Universelles Rauchansaugsystem SecuriRAS® ASD 516

- Beste Detektionseigenschaften
- 3 Empfindlichkeitsstufen
- 10-stufige Rauchpegelanzeige
- Optimale SecuriPro® Integration

Système d'aspiration de fumée universel SecuriRAS® ASD 516

- Excellentes propriétés de détection
- 3 degrés de sensibilité
- L'affichage du niveau de fumée de 10 échelons
- Intégration optimale dans SecuriPro®

Universal Aspiration Smoke Detection System SecuriRAS® ASD 516

- Best detection characteristics
- 3 sensitivity levels
- Smoke concentration indicator with 10-level display
- Optimal SecuriPro® integration



Das Rauchansaugsystem SecuriRAS® ASD 516 (Aspiration Smoke Detection) ist ein aktives Rauchmeldesystem der neuesten Generation. Es bietet nebst Voralarm und Verschmutzungsauswertung auch die Möglichkeit, die Empfindlichkeit anwendungsspezifisch einzustellen. Das ASD 516 erkennt selbst kleinste Glimm- und Schwelbrände und ist praktisch überall einsetzbar.

Le système d'aspiration de fumée SecuriRAS® ASD 516 (Aspiration Smoke Detection) est un système de détection de fumée actif de la dernière génération. Il offre, outre les fonctions de préalarme et d'évaluation de l'encrassement, la possibilité de régler la sensibilité en fonction de l'application. L'ASD 516 détecte même les feux couvants et naissants et il peut être installé pratiquement partout.

The SecuriRAS® ASD 516 Aspiration Smoke Detection system is an active smoke alarm system of the latest generation. In addition to a pre-alarm and soiling evaluation, it also enables sensitivity to be adjusted to suit the specific application. The ASD 516 detects even the smallest glowing and smouldering fires and can be used practically everywhere.

Aufbau und Funktion

Das SecuriRAS® ASD 516 besteht aus einem Ansaugrohrnetz mit kleinen Ansaugöffnungen und der Detektionseinheit. Ein Hochleistungslüfter saugt die Raumluft über die Ansaugleitung in die Detektionseinheit. Hier wird die Luft von einem oder zwei Rauchmeldern konstant ausgewertet. Das Anzeige- und Bedienfeld BAF 53 zeigt die Rauchkonzentration der angesaugten Luft sowie weitere Alarm-, Störungs- und Statusmeldungen. Ein Anstieg der Rauchkonzentration wird sehr früh erkannt. Es können 3 Voralarme und 1 Hauptalarm programmiert und über 4 potentialfreie Relais oder Open-Collector-Ausgänge signalisiert werden.

Optimale Ausfilterung von Störgrößen dank Branderkenngrößenvergleich und Alarmschwellennachführung.

Anwendung

Das ASD 516 wird überall dort eingesetzt, wo eine Brandfrühsterkennung erforderlich ist. Es eignet sich dank seinem ausgezeichneten Ansprechverhalten für Objekt- und Raumüberwachungen. Typische Anwendungen sind:

- Hochregallager, Tiefkühlhäuser
- Rundfunksendeanlagen
- Hoch- und Niederspannungsverteilerschrank
- Lokomotiven, Waggonen
- Hohldecken und -böden
- Unsichtbare Anwendung im Kulturgüterschutz

Construction et fonctionnement

Le SecuriRAS® ASD 516 est formé d'une conduite d'aspiration dotée de petits orifices d'aspiration et d'une unité de détection. Un ventilateur à hautes performances aspire l'air ambiant à travers cette conduite vers l'unité de détection. Dans celle-ci, l'air est constamment analysé par un ou deux détecteur(s) de fumée. Le tableau d'affichage et de commande BAF 53 indique la concentration de fumée de l'air aspiré, ainsi que d'autres messages d'alarme, de dérangement et d'état. Toute élévation de la concentration de fumée est détectée très rapidement. Il est possible de programmer 3 préalarmes et 1 alarme principale, et de les signaler à travers 4 relais libres de potentiel ou sorties à collecteur ouvert.

Filtere les tensions perturbatrices de manière optimale grâce à la comparaison des paramètres de l'incendie et ajustement du seuil d'alarme.

Application

L'ASD 516 peut être installé partout où une détection précoce des incendies est nécessaire. Grâce à son exceptionnel comportement de réponse, il se prête à la surveillance d'objets et de locaux. Ses applications typiques sont:

- entrepôts automatisés, entrepôts frigorifiques
- installations d'émission radio
- armoires de distribution haute et basse tension
- locomotives, wagons
- faux-planchers et faux-plafonds
- applications discrètes pour la protection de biens culturels

Design and function

The SecuriRAS® ASD 516 consists of an aspiration tube with small aspiration openings and the detection unit. A high power fan draws ambient air into the detection unit via the aspiration tube. In there the air is constantly evaluated by one or two smoke detectors. The indication and control panel BAF 53 indicates the smoke concentration of the aspirated air together with further alarm, fault and status reports. Any increase in smoke concentration is detected at a very early stage. 3 pre-alarms and 1 main alarm can be programmed and indicated by means of 4 potential free relays or open collector outputs.

Optimal rejection of disturbance variables thanks to fire characteristics comparison and adjustment of alarm threshold level.

Application

The ASD 516 is used wherever fires must be detected at the earliest possible stage. Its excellent response characteristics make it suitable for monitoring both equipment and rooms. Typical applications include:

- High storage warehouses, refrigerated stores
- Radio transmitter stations
- High and low voltage distributor cabinets
- Locomotives, rail coaches
- False ceilings and floors
- Concealed application for cultural heritage protection

Technische Daten/Caractéristiques techniques/Technical data

20 – 28 VDC	Zulässiger Spannungsbereich	Gamme de tension admissible	Permissible voltage range
285 mA 320 mA – 355 mA	} bei/sous/at 20 VDC	Betriebsstrom Ruhe/Störung	Courant de service repos/dérang.
		Betriebsstrom Alarm	Courant de service alarme
0,3%/m – 6%/m		Empfindlichkeit Alarm	Sensibilité alarme
0,03%/m		Empfindlichkeit Voralarm	Sensibilité préalarme
4/4	Anzahl Relais/oC-Ausgänge	Nombre de relais/sorties oC	Number of relays/oC outputs
0° bis/à/to +50 °C	Temperaturbereich Detektorkasten	Gamme de temp. du coffret	Ambient temperature detector box
70% – 95% H rel.	Relative Feuchte	Humidité relative de l'air	Relative air humidity
VdS 2344/CEA 4022 ÖNORM F3014	Prüfung/Normen	Agrément/normes	Certification/standards
IP 53	Schutzart IEC 529	Degré de protection IEC 529	Degree of protection IEC 529
285 × 360 × 126 mm	Abmessungen B × H × T	Dimensions l × h × p	Dimensions w × h × d
RAL 280 70 05	Gehäuse-Farbe hellgrau	Couleur du boîtier gris clair	Cabinet colour light grey
RAL 300 20 05	Deckel-Farbe anthrazit/violett	Couleur du couvercle anthracite/violet	Cover colour anthracite/violet
ABS-Blend, UL 94-V0	Material	Matériel	Material
2700 g	Gewicht	Poids	Weight
G 204051	Anerkennung VdS	Agrément VdS	Approval VdS
beantragt/demande déposée/applied for	Anerkennung UL	Agrément UL	Approval UL
100 m	<i>Ansaugrohrnetz*</i>	<i>Conduite d'aspiration*</i>	<i>Aspiration tube*</i>
24	Max. Länge	Longueur max.	Max. length
	Anzahl Ansaugöffnungen	Nombre d'orifices d'aspiration	Number of aspiration openings
	* Projektierungsanweisung beachten	* Voir directives de planification	* Consider planning instructions

SecuriPro® Integration

Das ASD 516 lässt sich mit dem optionalen SecuriLine® Interface SLI 51 optimal ins Brandmeldesystem SecuriPro® integrieren. Anzeige und Steuerung sind so problemlos von einem SecuriPro® Bedienteil aus möglich. Das ASD 516 ist zu den früheren ASD-Typen anschlusskompatibel. Bei einem Austausch der alten Detektionseinheit kann die bestehende Ansaugleitung übernommen werden.

Intégration SecuriPro®

L'ASD 516 peut être intégré de manière optimale au système d'alarme incendie SecuriPro® au moyen de l'interface SecuriLine® SLI 51, disponible en option. L'affichage et la commande sont ainsi

aisément réalisables à partir d'un tableau de commande SecuriPro®. L'ASD 516 est compatible pour le raccordement aux ASD de type plus ancien. Lors du remplacement d'une ancienne unité de détection, la conduite d'aspiration existante peut être conservée.

SecuriPro® integration

The ASD 516 can be perfectly integrated into the SecuriPro® fire detection system with the optional SecuriLine® Interface SLI 51. A SecuriPro® control unit can therefore readily be used for indication and control purposes. Connections of the ASD 516 are compatible with the earlier ASD types. When the old detection unit is exchanged, the existing aspiration tube can be retained.

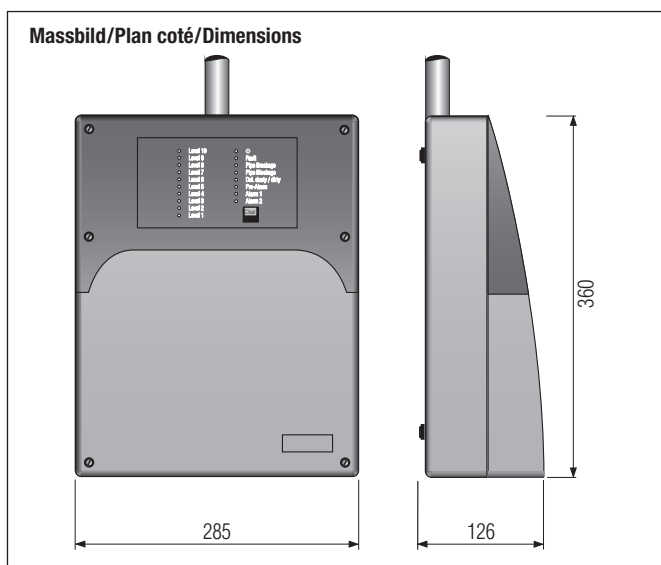

Produktübersicht/Aperçu des produits/Product summary

SecuriRAS® ASD 516-1	Rauchansaugsystem für 1 Melder	Système d'aspiration pour 1 détecteur	Aspiration system for 1 detector
SecuriRAS® ASD 516-2	Rauchansaugsystem für 2 Melder	Système d'aspiration pour 2 détecteurs	Aspiration system for 2 detectors
SecuriRAS® ASD 516-3	ASD 516-1 mit Rauchpegelanzeige	ASD 516-1 avec affichage du niveau de fumée	ASD 516-1 with smoke level display
SecuriRAS® ASD 516-4	ASD 516-2 mit Rauchpegelanzeige	ASD 516-2 avec affichage du niveau de fumée	ASD 516-2 with smoke level display

Melder/Détecteurs/Detectors

SSD 515-1/-2/-3*	Optischer Rauchmelder	Détecteur optique de fumée	Optical smoke detector
SSD 516-1/-2/-3*	Optischer Rauchmelder mit Analogwertübertragung	Détecteur optique de fumée avec transmission de valeurs analogiques	Optical smoke detector with analog value transmission
-1=1,2%/m, -2=0,6%/m, -3=0,3%/m	*Empfindlichkeit	*Sensibilité	*Sensitivity

Zubehör/Accessoires/Accessories

SLI 51	SecuriLine® Interface	SecuriLine® Interface	SecuriLine® Interface
RIM 51	Relais-Modul mit 4 zusätzlichen Relais	Module de relais avec 4 relais supplémentaires	Relay module with 4 additional relays

Technische Änderungen sowie Liefermöglichkeiten vorbehalten.

Sous réserve de modifications techniques, ainsi que de possibilités de livraison.

Specifications subject to change without notice. Delivery subject to availability.



Securiton AG
Alarm- und Sicherheitssysteme
Hauptsitz
Alpenstrasse 20, CH-3052 Zollikofen
Tel. 031 910 11 22, Fax 031 910 16 16
www.securiton.ch, info@securiton.ch

Securiton GmbH
Alarm- und Sicherheitssysteme
Vertrieb Deutschland
Von-Drais-Str. 33, D-77855 Achern/Baden
Tel. 078 41 62 23-0, Fax 078 41 62 23-10
www.securiton.de, info@securiton.de

Ein Unternehmen der Securitas Gruppe Schweiz
Une entreprise du Groupe Securitas Suisse
A company of the Swiss Securitas Group